

JOINT DE CARDAN INDUSTRIEL Ø55

NOS JOINTS DE CARDAN SIMPLES OU DOUBLES PEUVENT ETRE FABRIQUES AVEC TOUTES FORMES DE PIGNONS REPERTORIEES SUR LE TABLEAU CI DESSOUS. TOUTEFOIS LES REFERENCES DES TABLEAUX ONT ETE STANDARDISEES.

| | | | |
|--------------------------|-----------|-------------|---|
| C : PROFIL PIGNON | C1 | \emptyset | STANDARD : $\emptyset 25$ |
| | C2 | | NOUS CONSULTER |
| | C3 | | STANDARD : 54 DENTS / 75 DENTS / 79 DENTS |
| | C4 | | NOUS CONSULTER |
| | C5 | | NOUS CONSULTER POUR FORMES DIFFERENTES |



SERTISSAGE DES ROULEMENTS :

BOUTEROLLAGE UNIQUEMENT : VITESSE : 1500 tr/min MAXI - ANGLE α° : 50° MAXI
POUR ANGLE SUPERIEUR A 50° , NOUS CONSULTER

JOINT A PINCES

EXEMPLE DE PLAN

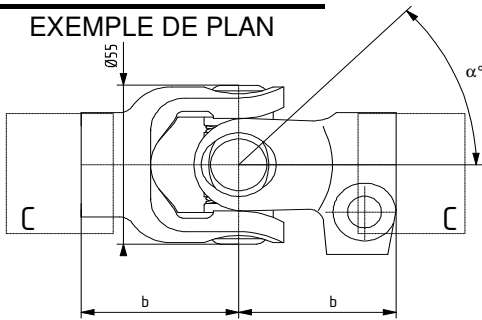

(2) REFERENCES DES ENSEMBLES :

NON PEINT : .00 AVEC VISSERIE : .90

PEINT : .01 AVEC VISSERIE : .91

EXEMPLE : 0947.91

LIVRE PEINT AVEC VISSERIE

| CODE | COTES ET FORMES | REFERENCES ENSEMBLES (2) | b ±1 |
|------|-----------------|--------------------------|------|
| C1 | Ø25 | 0947.** | 60 |
| C3 | 75 DENTS | 0638.** | 60 |
| C3 | 79 DENTS | 0639.** | 60 |
| C3 | 54 DENTS | 5104.** | 60 |

JOINT DOUBLE A PINCES

EXEMPLE DE PLAN

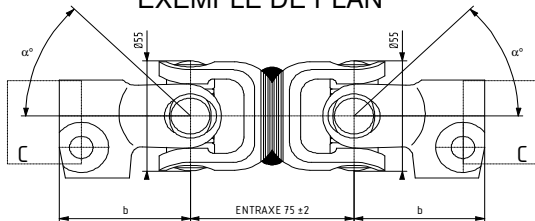

(2) REFERENCES DES ENSEMBLES :

NON PEINT : .00 AVEC VISSERIE : .90

PEINT : .01 AVEC VISSERIE : .91

EXEMPLE : 5022.91

LIVRE PEINT AVEC VISSERIE

| CODE | COTES ET FORMES | REFERENCES ENSEMBLES (2) | b ±1 |
|------|-----------------|--------------------------|------|
| C1 | Ø25 | 5022.** | 60 |
| C3 | 79 DENTS | 5125.** | 60 |

JOINT DE CARDAN INDUSTRIEL Ø55

JOINT A SOUDER

EXEMPLE DE PLAN

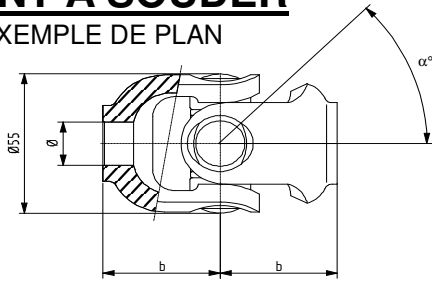

(2) REFERENCES DES ENSEMBLES :

NON PEINT : .00 PEINT : .01

EXEMPLE : 0244.01

LIVRE PEINT

| CODE | COTES ET FORMES | REFERENCES ENSEMBLES (2) | b ±1 |
|------|-----------------|--------------------------|------|
| C1 | Ø22 | 0244.** | 44 |
| C1 | Ø17 | 5134.** | 44 |



SUR DEMANDE IL EST POSSIBLE D'ASSOCIER DES DIAMETRES DIFFERENTS :

EXEMPLE : Ø22 + Ø17

JOINT A GOUPILLER

EXEMPLE DE PLAN

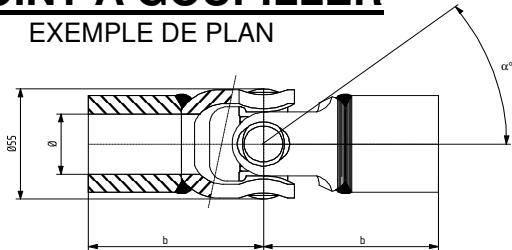

(2) REFERENCES DES ENSEMBLES :

NON PEINT : .00 PEINT : .01

EXEMPLE : 0291.01

LIVRE PEINT

| CODE | COTES ET FORMES | REFERENCES ENSEMBLES (2) | b ±1 |
|------|-----------------|--------------------------|------|
| C1 | Ø30 | 0291.** | 80 |